

# ELT Series Scissor Lifts

## EL-T Serisi Makaslı Platformlar

EL8-T / 10-T

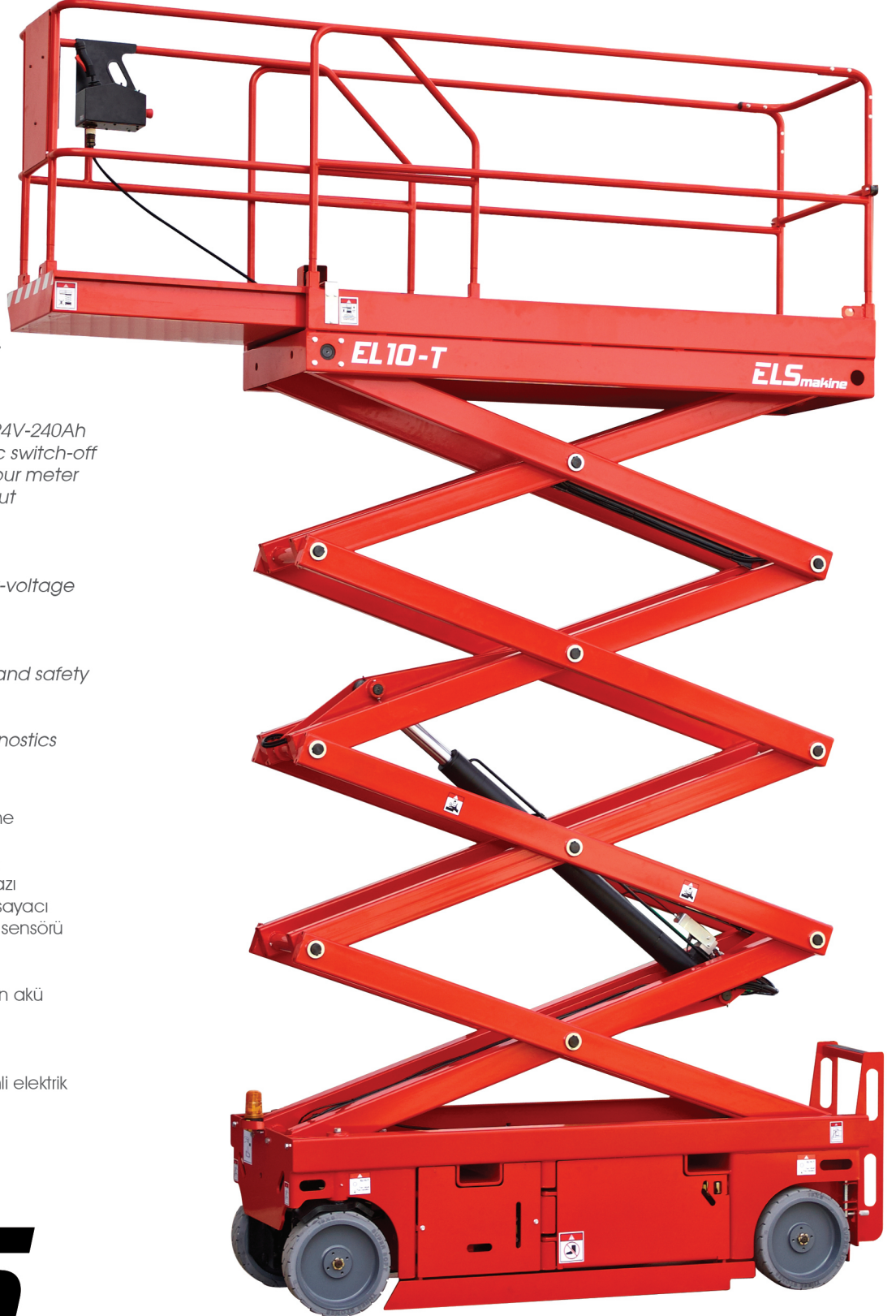

### Standard Equipment

- Manual deck extension 0,92 m.
- Manual emergency lowering device
- Cylinder holding valve
- Heavy duty traction batteries 24V-240Ah
- Battery charger with automatic switch-off
- Audible motion alarm, horn, hour meter
- Inclinator with motion cut out and alarms
- Cushioned non-marking tyres
- Pothole protections
- Battery control system with low-voltage cut-out protection
- Overload sensor
- CE - EN 280 marking
- 220-V cable with plug, socket and safety cut-out
- Flashing beacon
- Proportional controls with diagnostics

### Standart Ekipmanlar

- 0,92 m. manuel balkon uzantısı
- Manuel acil durum makas indirme
- Silindir tutucu valf
- Traksiyonel Akü grubu 24V-240Ah otomatik kapama sistemli, şarj cihazı
- Sesli hareket alarmı, korna, saat sayacı
- Hareketi kesip alarm veren eğim sensörü
- İz bırakmayan tekerlekler
- Çukur koruması
- Düşük voltaj ve elektrik kesintisi için akü koruması
- Aşırı yük sensörü
- CE- EN 280 belgesi
- 220-v prizli kablo, soket ve güvenli elektrik kesme.
- Flaş uyarı lambası
- Oransal kontrol

**ELS**  
makine

[www.elsmakine.com](http://www.elsmakine.com)

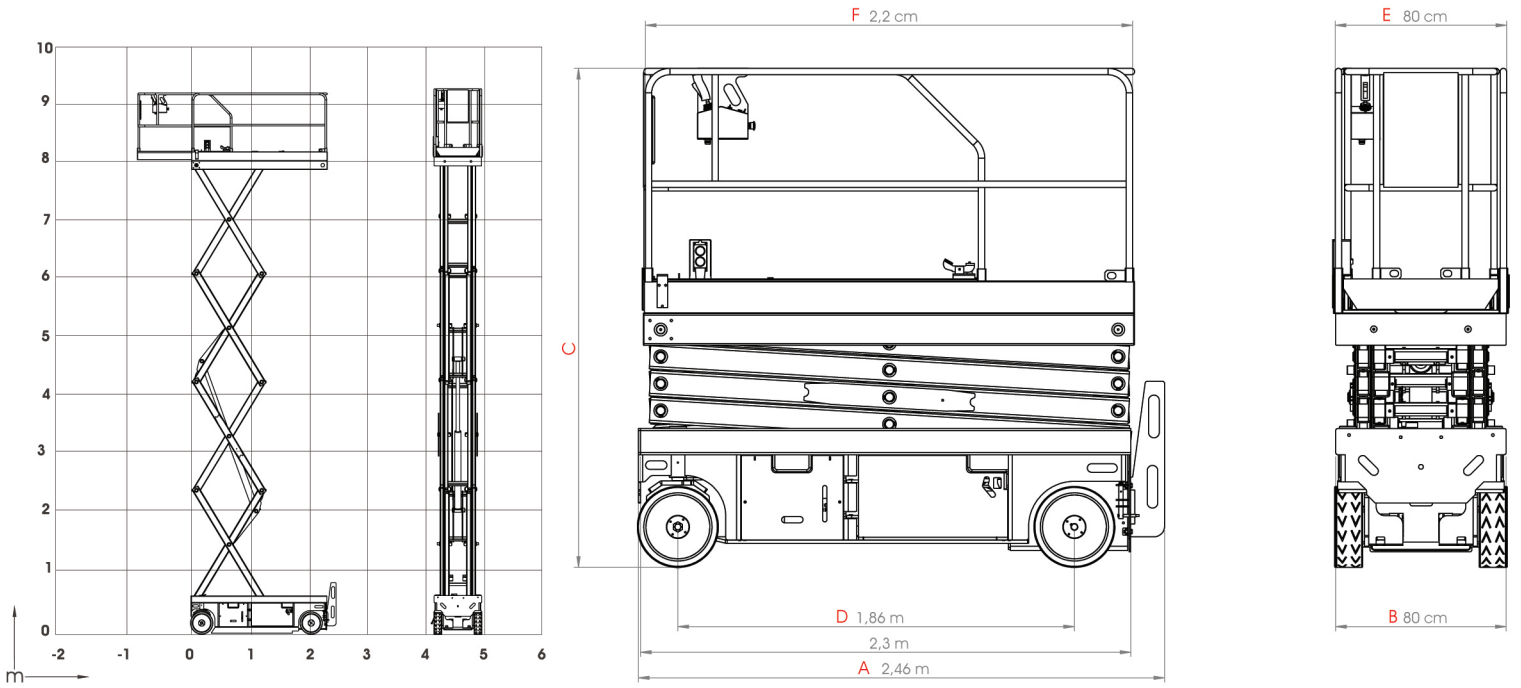

## TECHNICAL SPECIFICATIONS / TEKNİK ÖZELLİKLER

	EL8-T	EL10-T
<b>Working height / Çalışma Yüksekliği</b>	8 m	10 m
<b>Platform height / Platform Yüksekliği</b>	6 m	8 m
<b>Capacity / Kapasite</b>	350 kg	240 kg
<b>Maximum driveable / Maksimum Yükseklik Sürüş İmkânı</b>	Full height driveable / Tam açık yürüeyilme	
<b>Length / Uzunluk</b>	2.30 m	2.30 m
<b>With access steps / Basamak ile Birlikte</b>	A 2.45 m	2.45 m
<b>Width / Genişlik</b>	B 0.80 m	0.80 m
<b>Stowed height(guardrails) / Kapalı Halde Yükseklik(Korkuluk) C</b>	2.1 m	2.30 m
<b>Stowed height(platform) / Kapalı Halde Yükseklik(Platform)</b>	1.30 m	1.40 m
<b>Wheelbase / Aks Merkez Aralığı</b>	D 1.86 m	1.86 m
<b>Platform Dimensions / Platform Ölçüleri</b>	E x F 0.80 x 2.20 m	
<b>Ground clearance / Yerden Yükseklik</b>	13 cm	13 cm
<b>Pot Hole (Close-Open) / Pot Hole (Kapalı - Açık)</b>	13 cm/2.5 cm	13 cm/2.5 cm
<b>Platform extension / Platform Uzama</b>	92 cm	92 cm
<b>Capacity on extension / Uzamadaki Ekstra Kapasite</b>	150 kg	150 kg
<b>Drive speed / Sürüş Hızı</b>	1-3 km/h	
<b>Inside turning radius / Dönme Yarı Çapı İç</b>	0.2 m	0.2 m
<b>Outside turning radius / Dönme Yarı Çapı Dış</b>	2.40 m	2.40 m
<b>Raise - lower speed / Asansör Hız</b>	35/35 sec	45/45 sec
<b>Maximum gradeability / Maksimum Tırmanma Eğimi</b>	%23	
<b>Tilt alarm / Maksimum Yanal Eğimi</b>	2°	
<b>Movements / Kontrol</b>	Proportional/Oransal	
<b>Batteries / Aküler</b>	4x6 V 240 Amp/h	
<b>Non marking tyres / Lastikler (İz Brakmayan)</b>	38x1 3x5 cm	
<b>Hydraulic tank / Hidrolik Tank</b>	27 L	
<b>Weight / Ağırlık</b>	1800 kg	2200 kg

### Benefits

- Parts inter-changability
- All the components are contained inside the chassis and are easily accessible, nothing remains outside
- Drivable at full height
- Excellent speed and gradeability
- Sturdy construction and unique design

### Avantajları

- Kolay parça değiştirebilme
- Tüm bileşenleri kasa içindedir ve kolayca erişilebilir
- Tam yükseklikte güvenli sürüş
- Mükemmel hız ve Tırmanma Kabiliyeti
- Sağlam yapı ve benzersiz tasarım
- Rijit şase ve makas paketi

# ELS

## makine

ELS MAKİNE

Bursa Organize Sanayi Bölgesi Lacivert Cd. No.11 16140 BURSA

Tel: +90 224 241 30 90 Faks: +90 224 242 90 20

www.elsmakine.com